

A-LAS Serie

► A-LAS-F10

- Anschlussmöglichkeit an die Kontrollelektroniken AGL3, AGL4, AGL4-HS, AGL-DIF, SI-CON4, SI-CON11, SI-CON34 und SI-CON84
- Verschiedene Blenden verfügbar
- Verschiedene Gabelgrößen verfügbar
- Kompakte Bauform
- Robustes Metallgehäuse
- Optikabdeckung aus kratzfestem Glas
- Fremdlichtunempfindlich durch Interferenzfilter

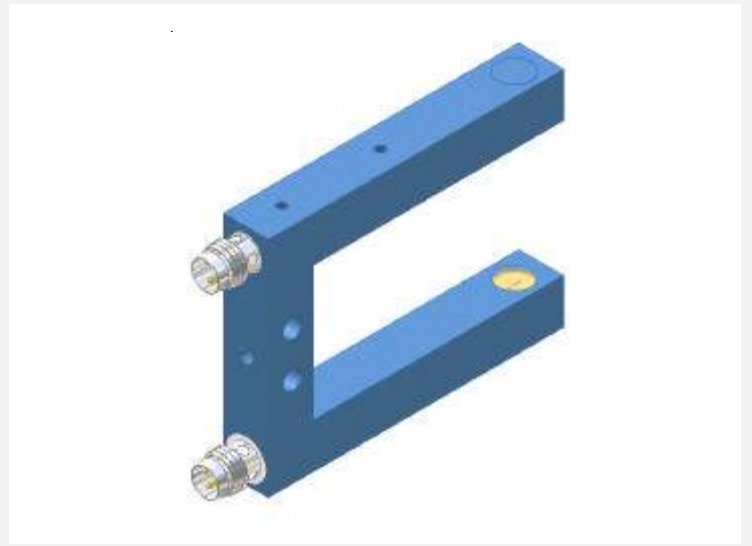

Aufbau

Produktbezeichnung:

A-LAS-F10-(Blende)-(Gabelgröße A/B)

Lieferbare Blenden:

Rundblende $d...$ (mm):

d0.3
d0.5
d0.7
d1.0
d2.0

Rechteckblende $A \times B$ (mm):

0.2 x 0.5 2.0 x 0.75
0.2 x 1.0 2.0 x 1.0
0.3 x 0.5 2.0 x 1.2
0.3 x 0.8 3.0 x 0.3
0.3 x 1.0 3.0 x 0.75
0.3 x 1.5 4.0 x 0.5
0.3 x 3.0 4.0 x 1.0
0.5 x 0.2
0.5 x 0.3
0.5 x 1.0
0.5 x 4.0
0.75 x 2.0
0.75 x 3.0
0.8 x 0.3
1.0 x 0.2
1.0 x 0.3
1.0 x 0.5
1.0 x 1.0
1.0 x 2.0
1.0 x 4.0
1.2 x 2.0
1.5 x 0.3

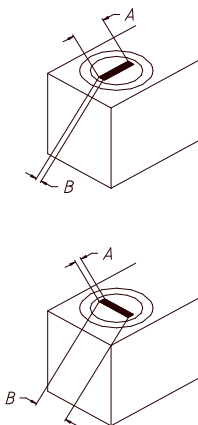

Lieferbare Gabelgrößen:

Größe	A (mm)	B (mm)
10/50	10	50
10/80	10	80
20/50	20	50
20/60	20	60
20/80	20	80
30/50	30	50
30/60	30	60
30/80	30	80
40/50	40	50
40/60	40	60
40/80	40	80
50/50	50	50
50/60	50	60
50/80	50	80
100/50	100	50
100/80	100	80

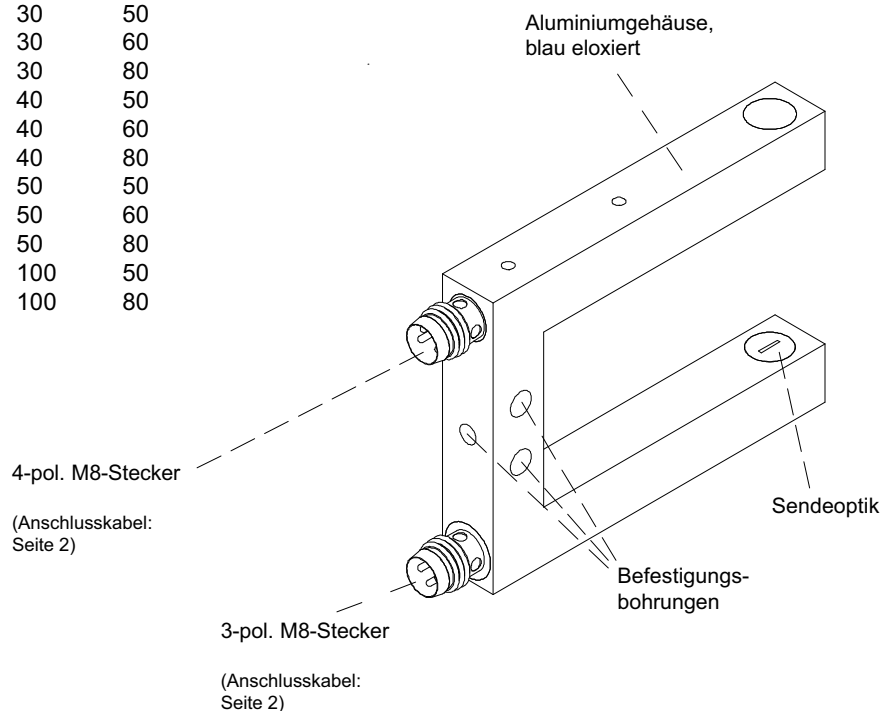

Technische Daten

Typ	A-LAS-F10
Bauform	Laserlichtschranke in Gabelausführung mit 10 mm dickem Gehäuse. Verschiedene runde bzw. rechteckige Blenden stehen zur Auswahl.
Laser	Halbleiterlaser, 670 nm, DC-Betrieb, 1 mW max. opt. Leistung, Laserklasse 2 gemäß DIN EN 60825.
Reichweite	Reichweite = Gabelweite
Min. erkennbares Objekt	typ. 1% der Blendengröße
Reproduzierbarkeit	typ. 1% der Blendengröße, mit Schwellennachführung (über Kontrollelektronik): typ. 0.1% der Blendengröße
Optische Filter	Rotlichtfilter RG 630 und Interferenzfilter
Spannungsversorgung	Sender: +5VDC, Empfänger: +12VDC
Stromverbrauch	Sender: typ. 50 mA, Empfänger: typ. 20 mA
Umgebungslicht (Fremdlicht)	Bei 5000 Lux Fremdlicht in Empfangsoptikumgebung typ. < 300 mV Einfluss auf Analogsignal (0V...+10V)
Betriebstemperaturbereich	0°C ... +50°C
Lagertemperaturbereich	-20°C ... +85°C
Steckerart	Sender: 3-pol. M8-Stecker, Empfänger: 4-pol. M8-Stecker
Bandbreite Analogsignal	100 kHz (-3 dB)
Gehäuse	Aluminium, blau eloxiert
Schutzart	IP67
EMV Prüfung nach	IEC - 801... 

Anschlussbelegung

Empfänger: 4-pol. M8-Stecker

Pin-Nr.:	Belegung:
1	+12 VDC
2	GND (0V)
3	SCHIRM
4	ANALOG (0V...+10V)

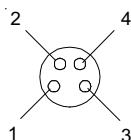
**Sender: 3-pol. M8-Stecker**

Pin-Nr.:	Belegung:
1	+5 VDC
3	GND (0V)
4	I-CONTROL (0V...+5V)

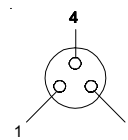
**Anschlusskabel:**

In Verbindung mit SI-CON4: cab-las4 für Empfänger, cab-las3 für Sender

In Verbindung mit AGL4, AGL4-HS, AGL-DIF, SI-CON11, SI-CON34: cab-las-y-1m (auch in 2m, 3m oder 5m)

In Verbindung mit SI-CON84: cab-las-y-con84-1m (auch in 2m, 3m oder 5m)

In Verbindung mit AGL3 ist kein Anschlusskabel notwendig

Abmessungen

A-LAS-F10-...-(Gabelgröße A/B):

A = Gabelweite
B = Gabellänge

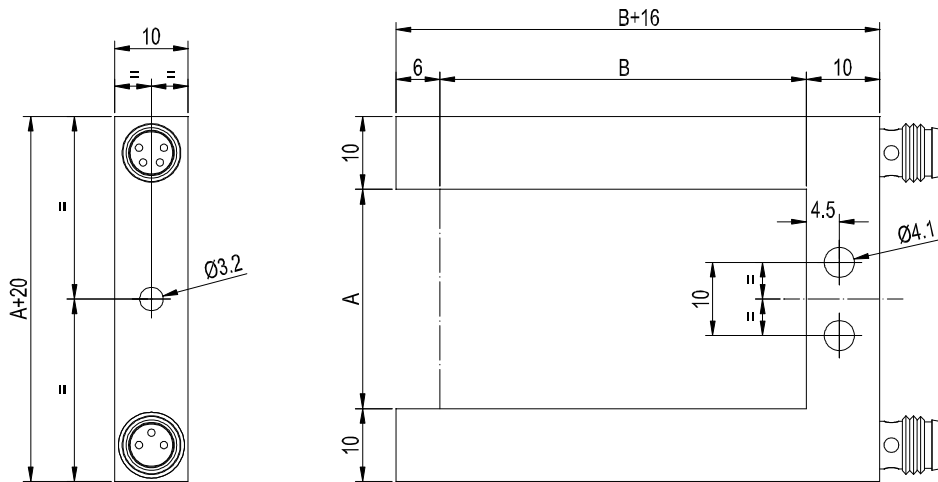

Alle Abmessungen in mm

A	B	
10	50	mm
10	80	mm
20	50	mm
20	60	mm
20	80	mm
30	50	mm
30	60	mm
30	80	mm
40	50	mm
40	60	mm
40	80	mm
50	50	mm
50	60	mm
50	80	mm
100	50	mm
100	80	mm

Laserwarnhinweis

Die Laser-Sender der A-LAS Serie entsprechen der Laserklasse 2 gemäß EN 60825. Für den Einsatz dieser Lasersender sind daher keine zusätzlichen Schutzmaßnahmen erforderlich.

Die Sender der A-LAS Serie werden mit einem Laserwarnschild geliefert.





Notizen